

MG ZS

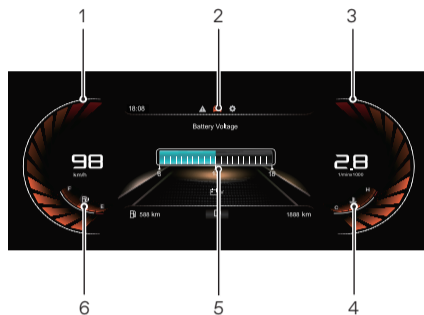
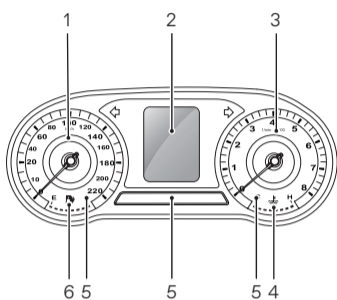
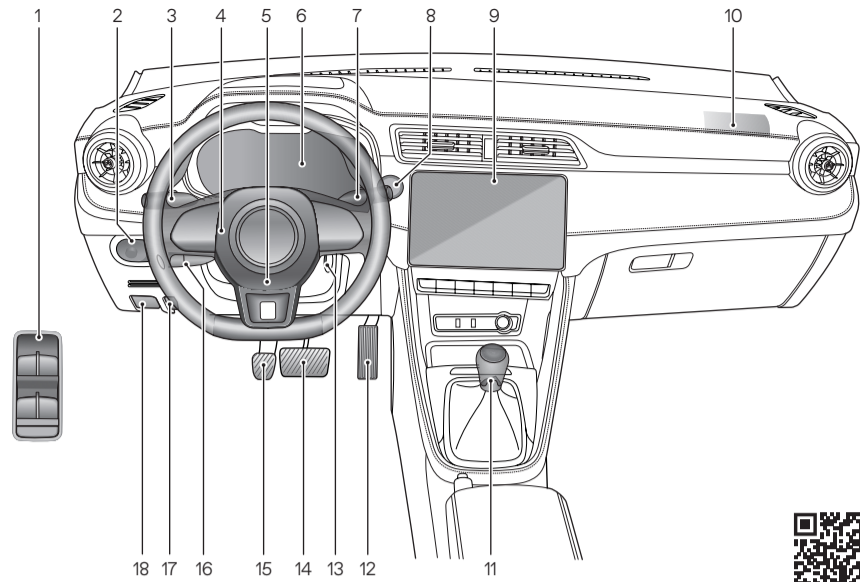

- 1. Kilométeróra.**
Jelzi a jármű sebességét km/h-ban
- 2. Információs kijelző.**
Figyelmeztető jelzések, fedélzeti számítógép, információk megjelenítése vezető részére.
- 3. Fordulatszámérő.**
Jelzi a motor fordulatszámát (x1000 fordulat/perc)
- 4. Motorhűtő folyadék hőmérséklet jelzője.**
A motorhűtő folyadék hőmérsékletét jelzi
- 5. Figyelmeztető lámpák kijelzője.**
- 6. Üzemanyagszint-jelző.**
Megjeleníti az üzemanyagszintet világító szegmensek révén.

- 1. Kilométeróra.**
Jelzi a jármű sebességét km/h-ban
- 2. Információs kijelző.**
Figyelmeztetések, fedélzeti számítógép, beállítások.
- 3. Fordulatszámérő.**
Jelzi a motor fordulatszámát (x1000 fordulat/perc)
- 4. Motorhűtő folyadék hőmérséklet jelzője.**
A motorhűtő folyadék hőmérsékletét jelzi
- 5. Központi információs kijelző**
Figyelmeztető, tájékoztató információk megjelenítése vezető részére.
- 6. Üzemanyagszint-jelző.**
Megjeleníti az üzemanyagszintet világító szegmensek révén.

Javasolt folyadékok, feltöltési mennyiségek, nyomásértékek

| Név | Besorolás | Kapacitás | | |
|------------------------------|----------------|-----------|----------|----------|
| | | 1.5L-5MT | 1.0T-6MT | 1.0T-6AT |
| Motorolaj (L) | C5 0W-20 | 4,1 | 4 | |
| Motorhűtő folyadék (L) | Glycol (OAT) | 5,4 | 5,8 | |
| Váltóolaj automata (L) | AW-I | - | | 6,2 |
| Váltóolaj manuális váltó (L) | MTF94 | 1,8 | - | |
| | Castrol BOT503 | - | 1,7 | |
| Fékfolyadék (L) | DOT 4 | | 0,75 | |
| Szélvédőmosó folyadék (L) | ZY-VIII | | 4 | |
| Klímagáz (g) | R1234yf | | 520±20 | |
| Klíma olaj (ml) | SP-A2 | 140±10 | 80±10 | |
| Üzemanyagtank (L) | | | 45 | |

| | | |
|---------------------------|-----------------|------------------------------|
| Gumiabroncsnyomás (hideg) | 17" keréktárcsa | Első kerekek 2,3bar (34psi) |
| | | Hátsó kerekek 2,3bar (34psi) |

1.0T Motortér

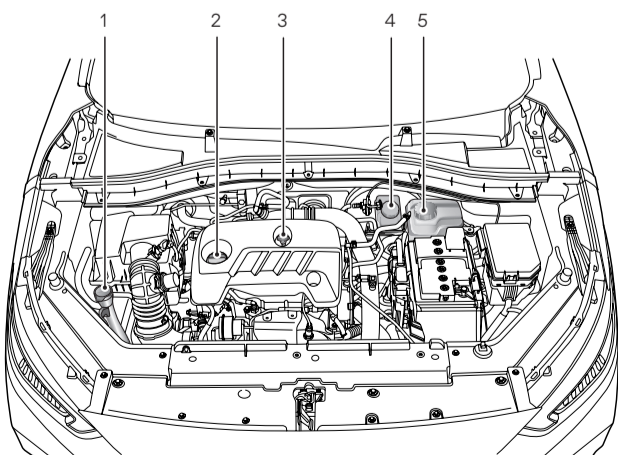

1. Szélvédőmosó-folyadék tartálya (kék sapka)
2. Motorolajbetöltő nyílás sapkája (fekete sapka)
3. Motorolaj-nívópálya (sárga)
4. Fékfolyadék tartálya (sárga/fekete sapka)
5. Hűtőfolyadék tartálya (fekete sapka)

1. Elektromos ablakemelő kapcsoló
2. Külső visszapillantó tükör és fényszórómagasság-állító kapcsoló
3. Irányjelző/távolsági fényszóró kapcsolója
4. Kűrt
5. Vezetői légzsák
6. Műszercsoport
7. Ablaktörő bajuszkapcsolója
8. START/STOP kapcsoló (kulcs nélküli indítás) *
9. Információs és szórakoztató rendszer
10. Első utaslégzsák
11. Sebességváltó kar
12. Gázpedál
13. Gyújtáskapcsoló (bicskakulccsal történő indítás)*
14. Fékpedál
15. Kuplung
16. Sebességtartó rendszer bajuszkapcsolója
17. Motorháztető kioldó karja
18. Üzemanyagtöltő-fedél kioldó karja

1.5L Motortér

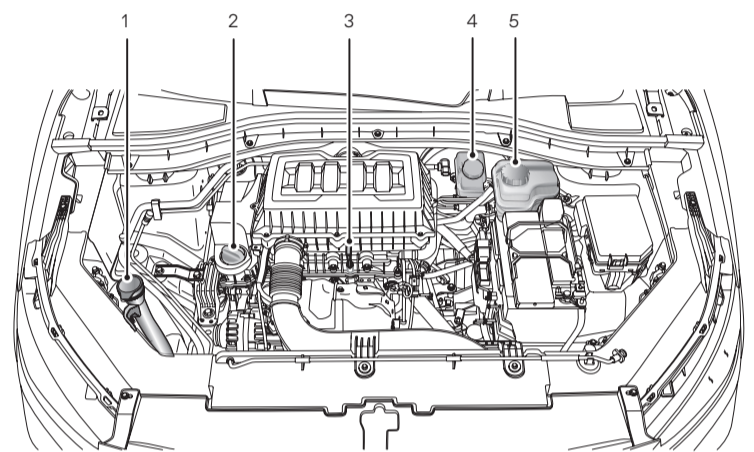

1. Szélvédőmosó-folyadék tartálya (kék sapka)
2. Motorolajbetöltő nyílás sapkája (fekete sapka)
3. Motorolaj-nívópálya (sárga)
4. Fékfolyadék tartálya (sárga/fekete sapka)
5. Hűtőfolyadék tartálya (fekete sapka)

Távírányító kulcs, gyújtáskapcsoló és indítás

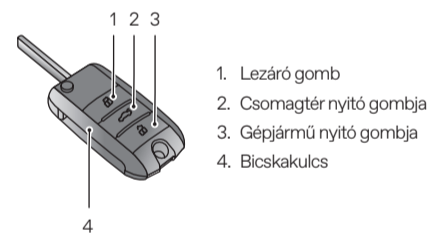

1. Lezáró gomb
2. Csomagtér nyitó gombja
3. Gépjármű nyitó gombja
4. Bicskakulcs

Gyújtáskapcsoló pozíciók

LOCK/OFF (RETESZELVE/KIKAPCSOLVA) pozíció

- A kulcs behelyezhető vagy eltávolítható.
- Ha a motor leállt és a kulcsot eltávolította, a kormányzár blokkolásához forgassa kissé a kormánykereket az egyik vagy másik oldalra.

ACC (TARTOZÉKOK) pozíció

- A motor nem indult el, a kulcs nem távolítható el.
- Egyes elektromos berendezések és tartozékok működtethetők, például az elektromos ablakemelő.

ON/RUNNING (BEKAPCSOLVA/JÁR) pozíció

- Az összes elektromos berendezés működésképes.
- A jármű beindult, a motor jár.

START (INDÍTÁS) pozíció

- Az elindítás után a motor járni fog.
- A motor beindulását követően azonnal engedje el a kulcsot, ekkor a START/STOP kapcsoló automatikusan visszatér az ON/RUNNING állásba.
- Amíg a motor beindul az egyes elektromos berendezéseket a rendszer az indítás alatt izolálni fogja.



Okoskulcs és START/STOP indítógomb

Kulcsnélküli lezárás

Miután a START/STOP kapcsolót OFF állásba helyezte és kiszállt az autóból, az összes ajtó és a csomagtérajtó lezárásához egyszer nyomja meg az ajtókilincs gombot, még mielőtt eltávolodna az autótól (nem kell a lezárógombot megnyomni az okos kulcs). Vegye figyelembe, hogy ezzel együtt a jármű riasztóját és indításgátlóját is élesítette.

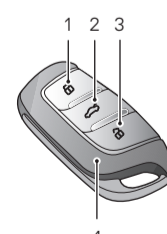
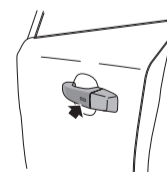

1. Lezáró gomb
2. Csomagtér nyitó gombja
3. Gépjármű nyitó gombja
4. Okos kulcs

Megjegyzés: Ha az autó le van zárva, Ön pedig az okoskulcs működési tartományán belül tartózkodik és az ajtókilincs gombját működteti, de a továbbiakban semmilyen tevékenységet nem hajt végre, akkor a biztonság megőrzése céljából a jármű 30 másodperc elteltével automatikusan lezárja magát.

Kulcsnélküli indítás

Start/Stop gomb nem világít (OFF) állapot

- Ebben az állásban a motor nem jár.

Start/Stop gomb Sárga jelzőlámpa világít (ACC)

- Egyes elektromos berendezések működtethetők, például az elektromos ablakemelő.
- Ha lenyomja a START/STOP kapcsolót, de eközben nem nyomja be sem a fékpedált, sem pedig a kuplungot és a motor kikapcsolt állapotban van, akkor a rendszer (ACC) állapotba kerül, és emiatt a kapcsológombon világítani kezd a sárga jelzőlámpa.

Start/Stop gomb Zöld jelzőlámpa (ON/RUNNING/START)

- Az összes elektromos berendezés működésképes.
- A jármű vezetése és elindítása
- Ha a jármű az ACC állapotban van, és megnyomja a START/ STOP kapcsolót úgy, hogy közben nem nyomja be a féket vagy a kuplungot, akkor a rendszer ON állapotba kerül, a zöld jelzőlámpa világítani kezd.

